

レディスト カーゴランプ 共通取扱説明書

この度は数ある製品の中から弊社製品をお選びいただき誠にありがとうございます

CAUTION!!



本製品をお取付け・ご使用の前に必ず弊社 HP 記載の
共通取扱説明保証規定書をよくお読みになり、
ご理解いただいた上でお取付け・ご使用下さいますようお願いいたします。

注意事項

- ・本製品の取付けには専門知識、技術が必要となります。取付け方法については自動車メーカー発行の整備書をご参照の上、作業を行って下さい。
- ・本製品を分解、改造をしないで下さい。故障の原因となります。
- ・本製品を使用して発生した人身・物損事故、車両の故障、または破損、違法行為による罰金・減点等に関しての責任は一切負いません。
- ・本製品は車種専用、または一部車種共用して適合する品番となっています。適合する品番がない場合は取付けできません。本製品または付属品に改造を加え、指定車両以外の車両に取付けて発生する不具合、損傷についての責任は一切負いません。

目次

ご購入されたカーゴランプによって、取付け方法が異なります。各ページを参照の上、取付けを行って下さい。

1. オーバルタイプ (純正ランプ交換タイプ) P2

2. オーバルタイプ(割り込みハーネスタイプ) P3

オーバルタイプ車種別追加作業 P4

2-1. 50プリウス P4

2-2. 40アルファード/ヴェルファイア P4

2-3. 80ハリアー P5

2-4. 90ノア/ヴォクシー P6

3. スクエアタイプ P7

【1. オーバルタイプ】純正ランプ交換タイプ



- ①リヤゲートにある純正ランプパネルを外します。
- ②純正ランプユニットを外し、本製品のコネクタと接続します。
- ③点灯確認後、問題がなければパネルを戻して下さい。

【2. オーバルタイプ】電源割込みハーネスタイプ 基本取り付け作業



▶ 図2aのような割り込みハーネスが同梱されている製品の取付け方法です。



① バックドアにある純正スイッチ本体を外します。

取り外しの際は養生テープ等で傷がつかないように保護して下さい。



② 鍵マークのあるスイッチのコネクタを外し、スイッチと外したコネクタの間に付属の電源割り込みハーネスを接続します。



③ バックドアにあるサービスホールカバーを取り外し、スイッチ本体を車両に取付けながら電源ハーネスの赤色コネクタを引き出します。



④ 灯体ハーネスと電源ハーネスの赤色コネクタを接続し、点灯することを確認します。

コネクタ接続部には付属のクッションテープを巻き付けて下さい。

車両を復元して終了です。

【オーバルタイプ車種別追加作業】

2-1. 【50 プリウス】

◇50 プリウス用をご購入のお客様は以下の追加作業が必要となります。◇

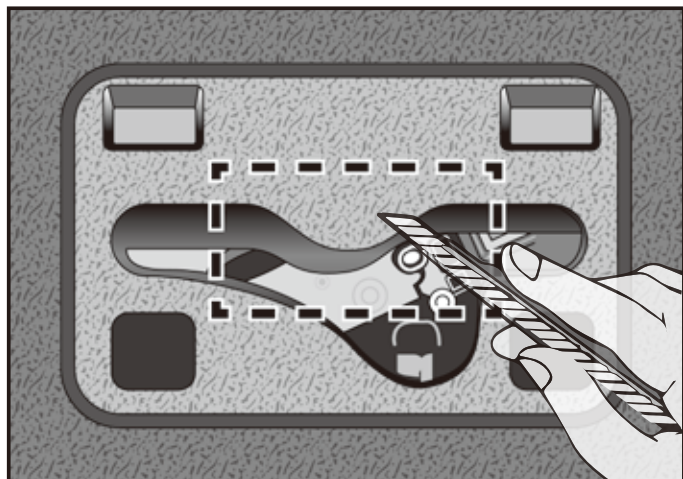

少しずつ削り取るように
点線部分まで穴を広げる

- ①サービスホールカバーを取り外し、点線部分を
カッターなどを使用して切り取り、
穴を開けてください。
穴を空ける際には一度に大きく空けず、
本製品をあてがいながら少しずつ穴を広げる
ようにして切り取ってください。

2-2. 【40 アルファード / ヴェルファイア】

◇40 アルファード / ヴェルファイア用をご購入のお客様は以下の追加作業が必要となります。◇



- ①赤丸のボルトにアース線を接続します。
- ②パネルホール内部の空いている空間に
付属のクッションテープで保護した回路ケース
を格納します。
※この時、ケースが動かないように適宜
固定を行ってください。
- ③点灯確認後、問題がなければ
パネルを戻して下さい。

【オーバルタイプ車種別追加作業】

2-3. 【80 ハリアー】

◇80 ハリアー用をご購入のお客様は以下の追加作業が必要となります。◇



図2-3a

①図1の赤点線部分と同等にカッターなどでカットして下さい。

②カットする際は図2の黄色○印部分にある突起より内側を切るようにして下さい。

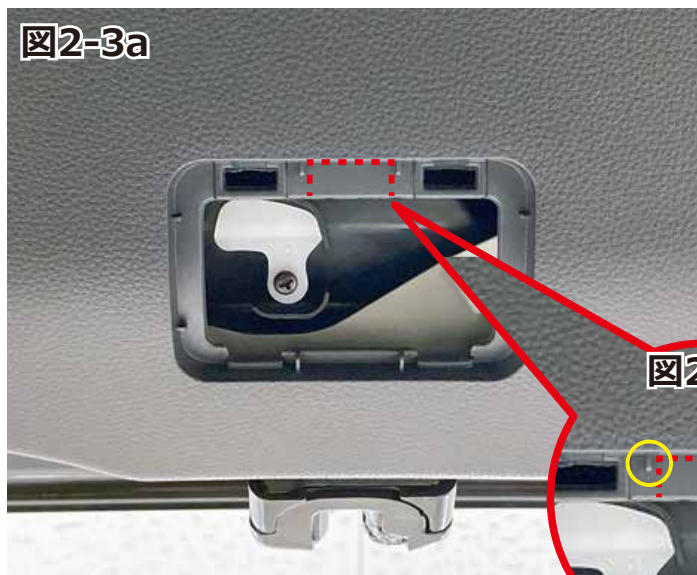

図2-3b

【オーバルタイプ車種別追加作業】

2-4. 【90 ノア / ヴォクシー】

◇90 ノア / ヴォクシー用をご購入のお客様は以下の追加作業が必要となります。◇

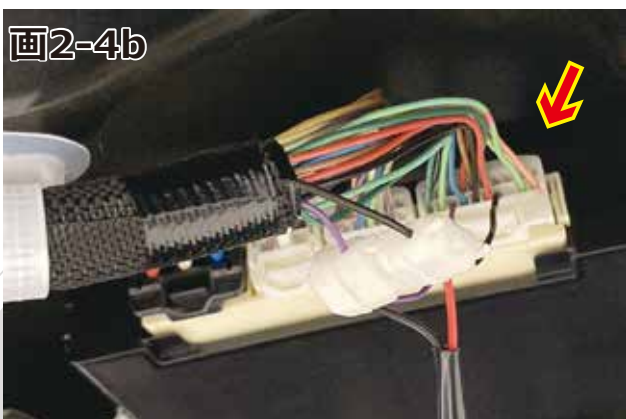

①バックドアトリム、サービスホールカバーを取り外し、赤○部車両ハーネスに本製品の電源ハーネスを接続します。

②車両ハーネスの被覆をめくり、矢印のコネクタの車両ハーネスに電源ハーネスを接続します。

電源ハーネス赤線 → 車両常時電源 (黒線)

電源ハーネス黒線 → 車両カーテシ線 (薄紫線)

接続する配線を間違えないように十分注意して下さい。

エレクトロタップ接続後はビニールテープ等で保護して下さい。

③図2-4cを参考に、電源ハーネスの赤コネクタが車両中央部に来るよう、車両ハーネスに沿わせて電源ハーネスを結束バンドで固定します。

④バックドアトリムを復元し、電源ハーネスの赤コネクタをサービスホールから取り出します。灯体を赤コネクタに接続し、コネクタ部にクッションテープを巻き付けて下さい。カバーを戻して作業は終了です。

【3. スクエアタイプ】 基本取り付け作業

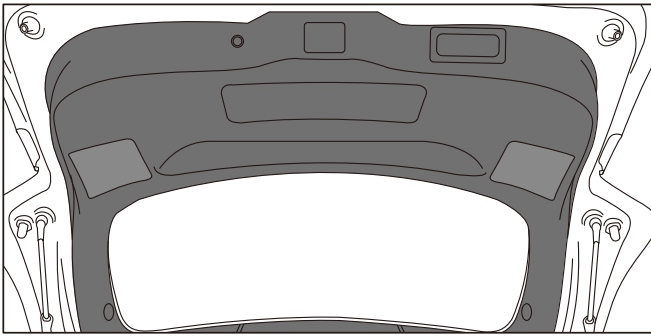

①バックドア周辺のトリムを取り外します。

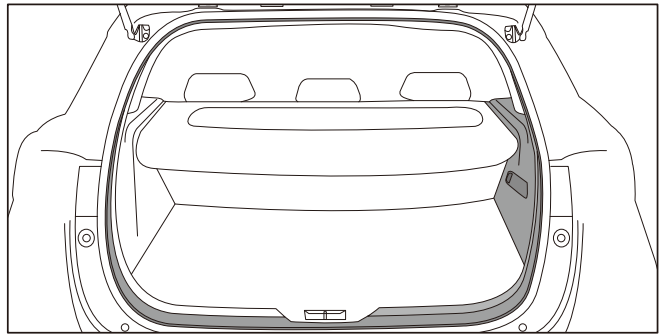

②ラゲジールームランプ周辺のトリムを、ハーネス接続作業ができる程度に浮かせます。

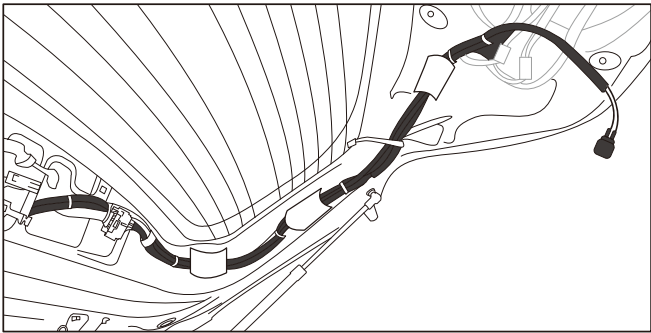

③本製品のハーネスを、バックドア側から車室内に引き込みます。
ハーネスは車両ハーネスに沿わせる等、干渉や挟み込みが無いよう、固定して下さい。
また、ボディ側に引き込む際は、防水チューブを傷つけないよう注意して下さい。

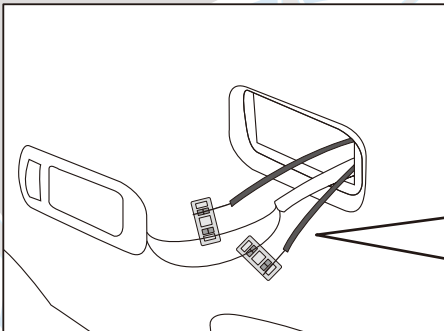
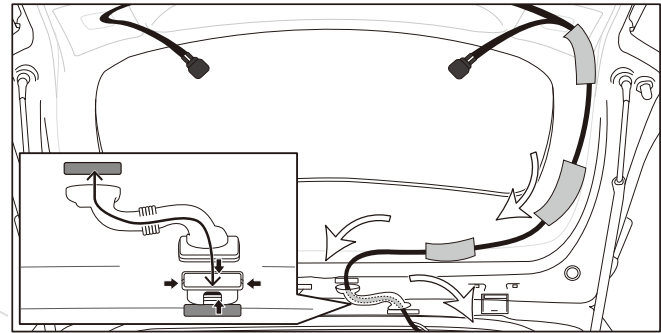

本製品標準付属の電源接続ハーネスをご使用の場合は、
検電テスターなどを使用して、カーゴランプに接続されている
電源極性(+)(-)を確認しエレクトロタップで下記の通りに
接続してください。

本製品電源 (・赤色線 → (+)電源線
接続ハーネス線 (・黒色線 → (-)マイナス線

④純正のカーゴルームランプ本体をトリムより取外し電源接続ハーネスを接続してください。
本製品オプションのワンタッチ電源アダプターをご使用の場合は、純正の電球を取外し、
ワンタッチ電源アダプターの電源ソケットに交換してしてください。

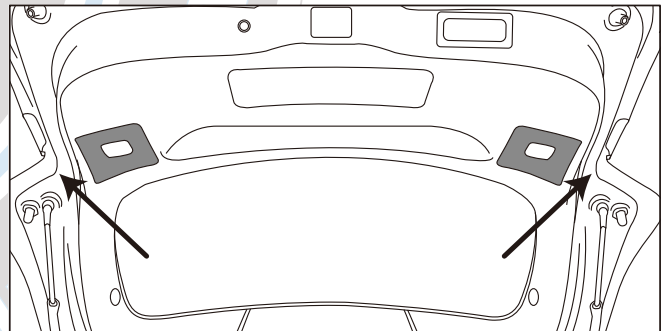
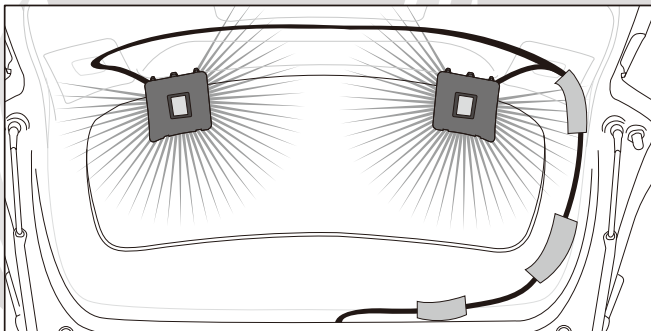

⑤本製品の各コネクター部を全て接続し点灯するか確認を行ってください。
点灯に問題がなければ、全てを元に戻して作業終了です。標準で装着してある
サービスホールカバーは必ず保管しておいてください。本製品を取外す際に必要となります。